

ALT'O 16-32T

ENTREPRENEUR

**Le compromis entre
bibenne et benne ronde**



**+ POIDS ET RÉSISTANCE
OPTIMISÉS**

**+ BENNAGE PAR COMPAS
DOUBLE EFFET***

**+ CHOIX DU DESIGN:
TRADI OU AEROH**

* Vérin frontal possible en option



DIMENSIONS DE LA CAISSE

ALT'O ENTREPRENEUR	A Longueur utile	B Largeur intérieure	C Hauteur de ridelle	Compas
16 à 19T	4600 (4000 à 5000)	2300 / 2350 / 2420	600 / 700 / 800	CFB 150 DE
26T	5200 (4700 à 5600)	2300 / 2350 / 2420	700 / 800 / 900	CFB 200 DE
32T	5800 (5700 à 6500)	2300 / 2350 / 2420	900 / 1000	CFB 200M DE

Données en mm
Valeur en gras = standard

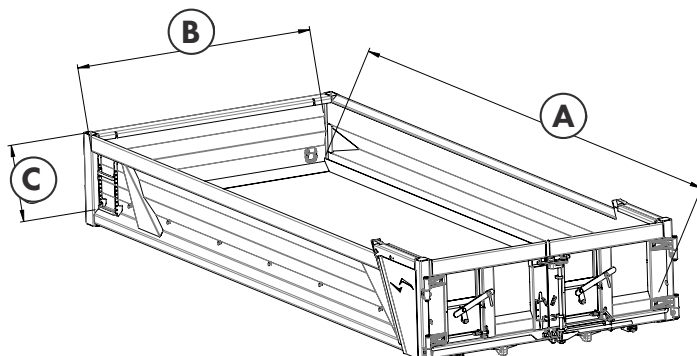

BENNE ARRIÈRE

ALT'O 16-32T

ENTREPRENEUR

Le compromis entre
bibenne et benne ronde

MATÉRIAUX

L'épaisseur et la qualité des matériaux sont essentielles pour assurer la robustesse de la benne, tout en optimisant la charge utile. Nous adaptons la tôle en fonction de chaque modèle et de son usage, afin de garantir des performances exceptionnelles et une longévité maximale.

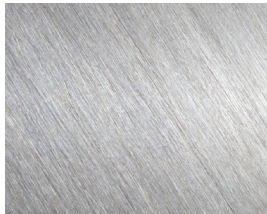

ÉPAISSEURS DES TÔLES

► Standard

16 à 19T : fond 5 mm HB450 / côtés 3 mm S700

26 et 32 T : fond 6 mm HB450 / côtés 4 mm S700

Pour d'autres épaisseurs ou matières se référer au tarif

CARACTÉRISTIQUES

- Caisse carrée - profil Tradi ou Aeroh
- Vérins compas double effet (ou vérin frontal en option)
- Pompe hydraulique à pistons
- Angle de bennage d'environ 52°
- Panneau avant tôle hauteur ridelles et protège cabine
- Porte arrière +100 mm au dessus des ridelles
- Ridelles droite et gauche fixes



32T - Profil TRADI



26 T - Profil AEROH - Vérin frontal



32T - Porte Arrière Hydraulique



26T - Porte Arrière Universelle