

BAE AUROQ

Pivotante au dessus du châssis

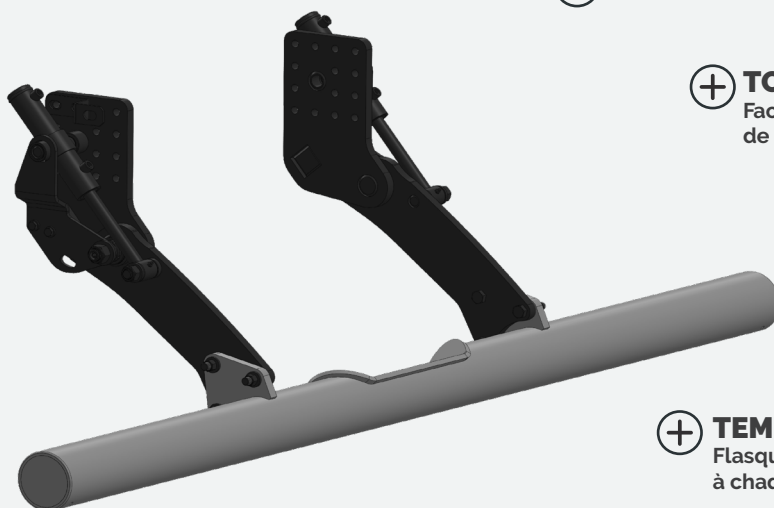

+ COMPATIBLE FINISHER

+ TOUT TYPE D'ATTELAGE
Facilite l'atelage et la giration du timon de remorque

+ COMPACTE
Laisse la place pour les feux longs (en latéral et rétracté)

+ TEMPS DE MONTAGE OPTIMISÉ
Flasques pré-percés spécifiques à chaque marque de camion

+ TOUS CONSTRUCTEURS
Adaptable sur l'ensemble des châssis



*Tests de résistance réalisés en interne et validés par l'UTAC.



DONNÉES TECHNIQUES

	Cote H
Suspension pneumatique	450 mm maxi (catégorie N3)
Suspension mécanique	500 mm maxi (catégorie N3)
Catégorie N3G	angle de fuite < 25°
Écartement des longerons	750 mm mini - 900 mm maxi
Position Finisher	> 780 mm

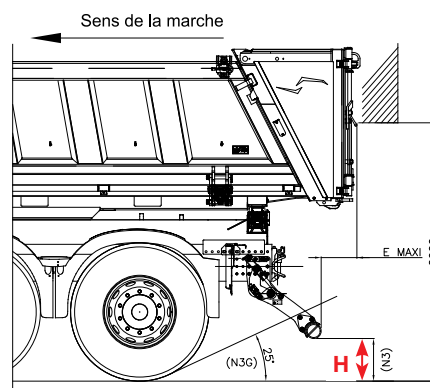

COMPATIBILITÉ

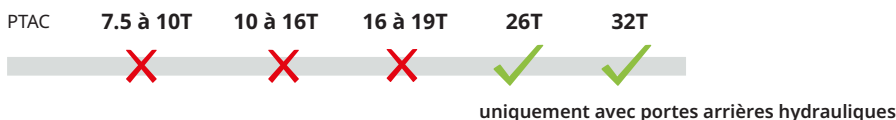

BAE AUROQ

Pivotante au dessus du châssis

RÉFÉRENCES ET OPTIONS

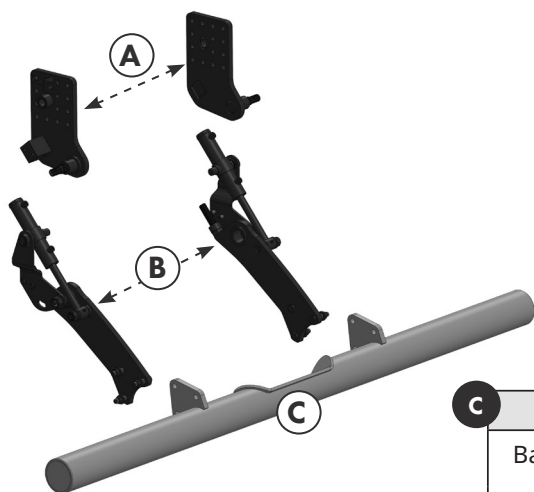

A PLATINES DE FIXATION PRÉ-PERCÉES			
DAF	BH-051	RENAULT	BH-054
IVECO	BH-050	VOLVO	
MAN	BH-052	SCANIA	BH-052
MERCEDES	BH-053	GENÉRIQUE*	BH-061

*A contrepercer

B EMBIELLAGE	
BAE AUROQ	75-250-A460N

C BARRE	
Barre droite échancrée creusée de 60 mm	Barre droite Pas de déport
75-250-A460	75-250-A460-K

CARACTÉRISTIQUES

- Relevage hydraulique
 - Compatible uniquement avec les portes hydrauliques 26 et 32T
 - Conception robuste et poids optimisé
- Utilisation d'acier à très haute limite élastique (THLE) pour une masse réduite
- Supports de capteurs intégrés (positions : haute et basse)



Position haute



Position basse