

BAE KAMBA

Barre fixe - La plus adaptable de toutes !

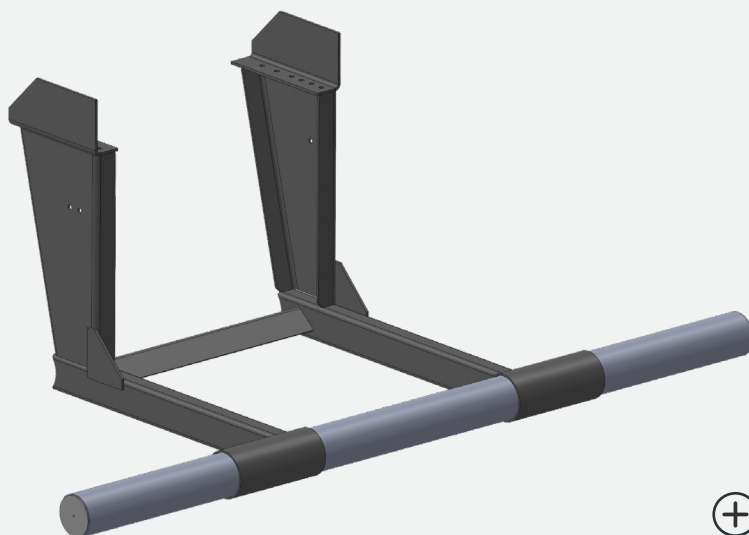

+ 2 MODES DE FIXATION
Fixation possible sous châssis ou à l'extérieur du châssis

+ COMPACTE
Peut s'adapter même aux porte-à-faux courts !

+ GRANDE ADAPTATION
Profondeur et hauteur réglables en fonction du carrossage



*Tests de résistance réalisés en interne et validés par l'UTAC.



FABRIQUÉ EN FRANCE

DONNÉES TECHNIQUES

	Cote H
Suspension Pneumatique	450 mm maxi (catégories N2 et N3)
Suspension mécanique	500 mm maxi (catégories N2 et N3)
Catégorie N3G	angle de fuite < 25°
Écartement des longerons	750 mm mini - 900 mm maxi

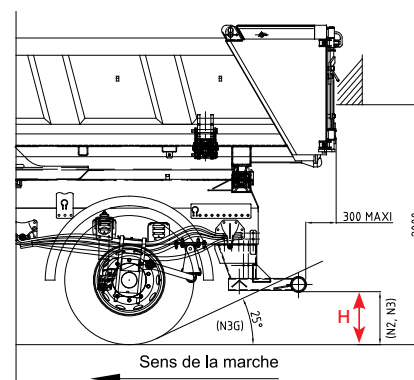

COMPATIBILITÉ

PTAC	7.5 à 10T	10 à 16T	16 à 19T	26T	32T
	✓	✓	✓	✓	✓

BAE KAMBA

Barre fixe - La plus adaptable de toutes !

RÉFÉRENCES ET OPTIONS

	BAE KAMBA*	
	Pose Sous-Châssis	Pose Extérieur Châssis
Modèle < 16 tonnes	75-250-K16B	75-250-K16S
Modèle ≥ 16 tonnes	75-250-K32B	75-250-K32S

*A contrepercer

Fixation sous le châssis

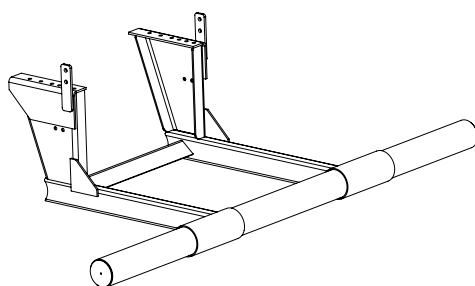

Fixation contre le châssis

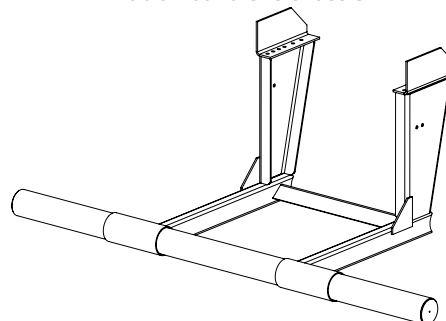

CARACTÉRISTIQUES

- Barre fixe
- Compatible avec l'ensemble de notre gamme produit
- Profondeurs et hauteurs :

	Mini	Maxi
Profondeur	250	820
Hauteur	250	520

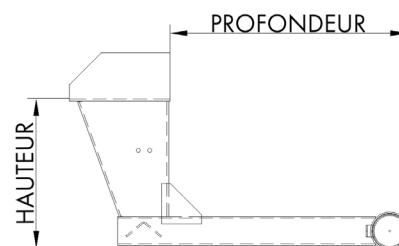

Véhicule < 16T



Véhicule ≥16T